

ВНИМАНИЕ! Если на лекалах двойной контур, то лекала даны с припусками на швы (1 см). Если контур одинарный, то лекала даны без припусков на швы.

Все надписи на выкройках сделаны на лицевой стороне.

ВАЖНО! Прежде всего распечатайте бумажные выкройки и разложите их на ширину ткани (ширина ткани может быть от 90 см до 150 см), чтобы выяснить, сколько материала вам потребуется. Не забудьте учесть парные и симметричные детали.

При стачивании деталей обращайте внимание на надсечки – они должны совпадать.

3018 Дорожная сумка из кожи

Ткань: кожа искусственная или натуральная, мех с коротким ворсом.

Другие материалы: подкладочная ткань; молния; молния для внутреннего кармана.

РАСКРОЙ:

Припуск по длинным сторонам лямок 2 см, остальные швы – 1 см.

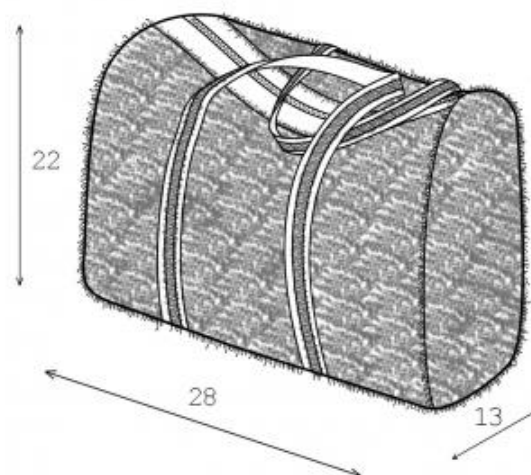

Из меха:

1. Основная часть – 1 деталь
2. Боковая часть – 2 детали
3. Лямка – 1 деталь (рекомендуемая длина указана на лекале основной части)

Из подкладочной ткани:

1. Подкладка основной части – 1 деталь
2. Подкладка боковой части – 2 детали
3. Подкладка кармана большая – 1 деталь
4. Подкладка кармана малая – 1 деталь

Из кожи:

1. Обтачка молнии – 4 детали
2. Лямка – 1 деталь (длина указана на лекале основной части)
3. Вставка переда – 1 деталь

ПОШИВ:

1. Раскроить из кожи 2 клапана под молнию длиной 4 см, шириной 3 см.
Сложить пополам по короткой стороне.

2. Наметить расположение кармана на подкладке основной части.
Продублировать участок под молнию. Прорезать отверстие вдоль входа в карман, на расстоянии 1–1,5 см от конца кармана сделать наклонные разрезы. Припуски подогнуть внутрь. Молнию подложить под края входа в карман так, чтобы зубчики были видны. Вход в карман отстрочить в край на расстоянии 0,2 см. Притачать большую подкладку кармана к верхней тесьме молнии, а малую подкладку к нижней тесьме. Стачать срезы подкладки.

3. С лицевой стороны на молнию наложить клапан. Сложить лицевыми сторонами внутрь обтачки под молнии. Молнию вложить между ними. Уравнять срезы. Стачать детали вдоль зубцов молнии начиная строчку на 1 см от срезов и не доходя до конца на 1 см. Отвернуть обтачки на лицевую сторону.

4. Из кожи раскроить лямку шириной 8 см и длиной, указанной на лекале основной части. Подогнуть продольные припуски к центру и приклеить. Раскроить отделочную деталь из меха шириной 2 см. Наложить меховую деталь на лямку и настрочить на расстоянии 0,2 см от края меха.

5. Настрочить лямку на сумку по указанным линиям.

6. К основной части притачать верхнюю обтачку молнии.

7. К подкладке основной части притачать нижнюю обтачку молнии.

8. Сложить лицевыми сторонами внутрь основную и боковую части. Стачать боковую и основную части, строго соблюдая метки.

9. Втачать боковую часть подкладки в подкладку сумки, оставляя отверстие. Вывернуть сумку через отверстие. Закрепить между собой верхние припуски подкладки и основной части. Застрочить отверстие.

Поздравляем, сумка готова:)